

DentaDrive S 60LW S21

Cambio neumático directo

N.º de artículo **133AB120**

Husillo SF para el fresado, rectificado, taladrado y grabado de alta velocidad

Rodamientos

Rodamiento de bolas de acero (unidad)	2
Engrase de por vida	Libre de mantenimiento

Motor

Tecnología de motores	Accionamiento sincrónico trifásico (sin escobillas y sin sensor)
Frecuencia	1.000 Hz
Número de polos (par)	1
Número de revoluciones nominal	60.000 rpm
Valor de aceleración/frenado Por segundo	10.000 rpm (otros valores bajo consulta)

Valores de rendimiento

Sin refrigerar

	Pmáx./5 s	S6-60 %	S1-100 %	
Potencia de salida	0,65	0,52	0,38	[kW]
Voltaje	45	42	40	[V]
Amperaje	11,9	9,6	7,6	[A]

DentaDrive S 60LW S21

Cambio neumático directo
N.º de artículo **133AB120**

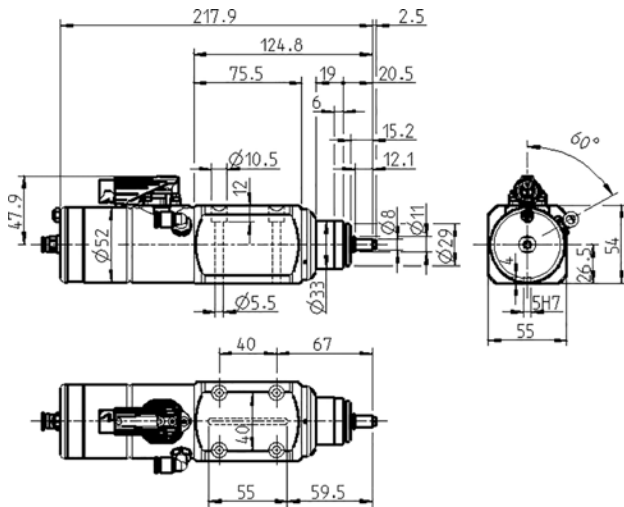

Dimensiones



Diagrama de rendimiento

Sin refrigerar

La determinación de la potencia se llevó a cabo en un banco de pruebas de motores propio.

Características

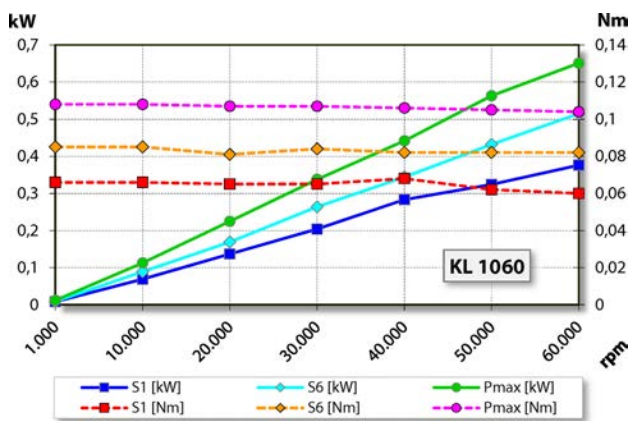
Protección del motor	PTC 100°C o PT1000 Accesorios opcionales
Carcasa	Acero inoxidable/ aluminio
Diámetro de la carcasa	55 x 54 mm
Refrigeración	Sin refrigerar
Disipación del calor	A través de la carcasa
Temperatura de la carcasa	< + 45° C
Temperatura ambiente de funcionamiento	+ 10° C ... + 45° C
Aire de bloqueo	
Tipo de protección (aire de bloqueo conectado)	IP54
Limpieza del cono/aire de soplado	Accesorios opcionales
Protección ESD	Accesorios opcionales
Cambio de herramienta	Cambio neumático directo
Tipo de pinza portapieza	5,1P-5° Accesorios opcionales
Margen de sujeción hasta	3,5 mm (1/8")
Marcha a derecha	
Conector	9 polos (I-TEC)
Peso	~ 1,6 kg
Marcha concéntrica como interior	< 1 μ