



ARS72-M416.09 S31

Cambio de herramienta manual

N.º de artículo **10004022**

Husillo SF para el reavivado de muelas abrasivas

Rodamientos

Rodamiento híbrido de bolas (unidad)	3
Engrase de por vida	Libre de mantenimiento

Motor

Tecnología de motores	Accionamiento asincrónico trifásico (sin escobillas y sin sensor)
Frecuencia	533 HZ
Número de polos (par)	2
N.º de revoluciones nominal	16.000 rpm
Valor de aceleración/frenado Por segundo	10 000 rpm (otros valores bajo consulta)

Valores de rendimiento

Refrigeración por líquido

	Pmáx./5s	S6-60%	S1-100%	
Potencia nominal	3,4	2,6	2,2	[kW]
Par de giro	2,226	1,793	1,413	[Nm]
Voltaje	367	367	361	[V]
Amperaje	10	7,4	6,3	[A]

Valores de rendimiento

Por aire comprimido

	Pmáx./5s	S6-60%	S1-100%	
Potencia nominal	3,4	1,2	0,68	[kW]
Par de giro	2,57	0,95	0,61	[Nm]
Voltaje	370	301	259	[V]
Amperaje	11,5	5,2	3,8	[A]

ARS72-M416.09 S31

Cambio de herramienta manual
N.º de artículo **10004022**

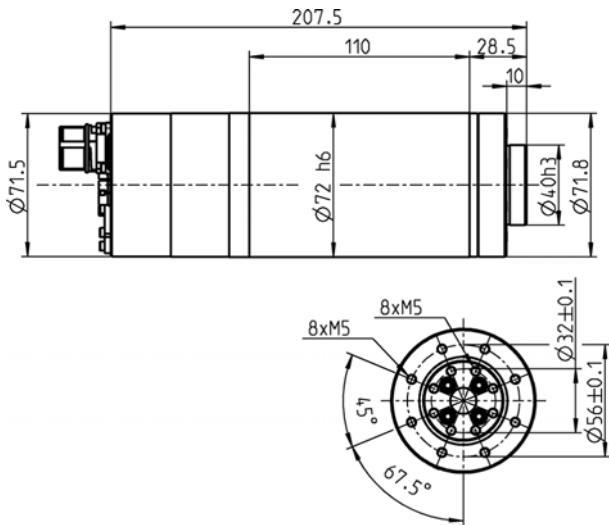

Dimensiones



Diagrama de rendimiento

Por aire comprimido

La determinación de la potencia se llevó a cabo en un banco de pruebas de motores propio.

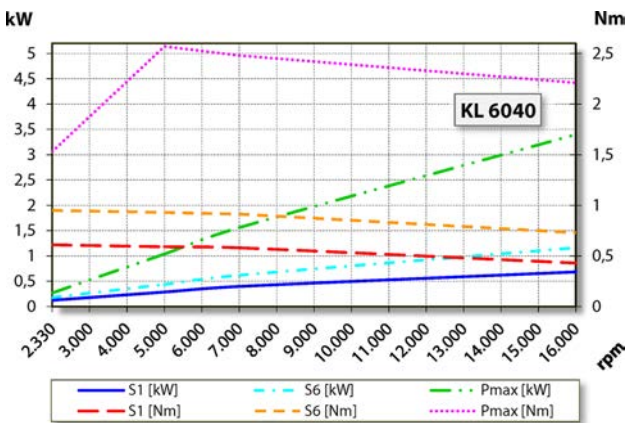

Diagrama de rendimiento

Refrigeración por líquido

La determinación de la potencia se llevó a cabo en un banco de pruebas de motores propio.

Características

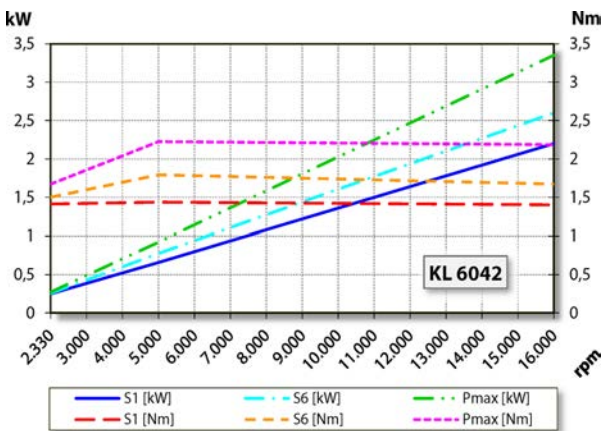
Transmisor de revoluciones	Magnetorresistor (TTL) Número de señal = 6
Protección del motor	PTC 130° C PT1000
Carcasa	Acero inoxidable
Diámetro de la carcasa	72 mm
Refrigeración	Por aire comprimido Refrigeración por líquido
Disipación del calor	A través del soporte de husillo
Temperatura de la carcasa	< + 45° C
Temperatura ambiente de funcionamiento	+ 10° C ... + 45° C
Aire de bloqueo	
Tipo de protección (aire de bloqueo conectado)	IP54
Cambio de herramienta	Cambio de herramienta manual

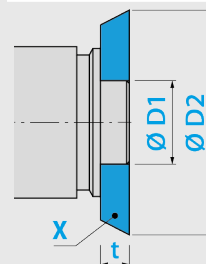

Asiento de herramienta:

X = muela abrasiva

D1 = 40 h3 mm

D2 = 100 mm

t = 10 - 20 mm

Marcha a derecha y a izquierda

Conector 9 polos (SpeedTEC)

Peso ~ 4,1 kg

Juego axial superficie de asiento < 2 µ