



Z62-H360.02 S19W2/3

Пневматическая смена конуса

номера позиций **10404082-02**

ВЧ-шпиндель для высокоскоростного фрезерования, шлифования, сверления, гравирования

Подшипник

| | |
|----------------------------------|--------------------------------|
| Гибридный шарикоподшипник (шт.) | 4 |
| Несменяемая консистентная смазка | не нуждается в техобслуживании |

Двигатель

| | |
|---|--|
| Технология двигателя | 3-фазный асинхронный привод (бесщеточный и бессенсорный) |
| Частота | 1.000 Гц |
| Число полюсов двигателя (пары) | 1 |
| Номинальная частота вращения | 60.000 об/мин |
| Значение ускорения/торможения в секунду | 10 000 об/мин (другие значения по согласованию) |

Значения производительности

Жидкостное охлаждение

| | P _{макс./5с} | S6-60% | S1-100% | |
|----------------------|-----------------------|--------|---------|-------|
| Номинальная мощность | 3,2 | 2,1 | 1,8 | [кВт] |
| Крутящий момент | 0,65 | 0,345 | 0,323 | [нм] |
| Напряжение | 185 | 188 | 188 | [В] |
| Ток | 16 | 10,5 | 9,1 | [А] |

Z62-H360.02 S19W2/3

Пневматическая смена конуса
номера позиций **10404082-02**

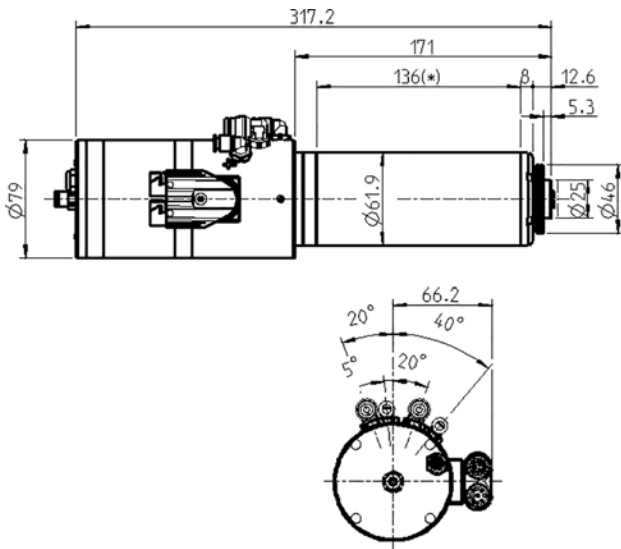

Размеры

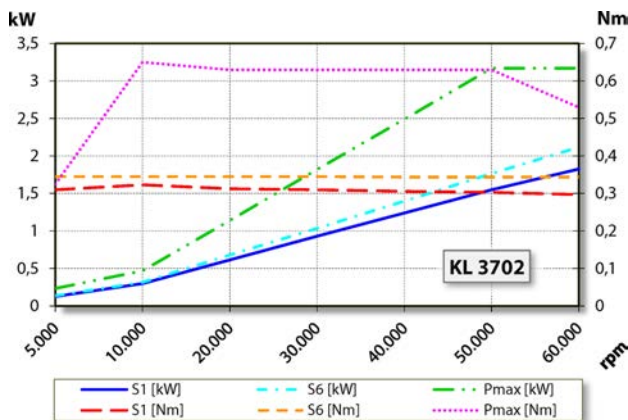

Диаграмма производительности
Жидкостное охлаждение

Определение производительности осуществлялось на собственном испытательном стенде.

Характеристики

| | |
|--|---|
| Датчик частоты вращения | Магниторезистор (TTL) Количество сигналов = 6 |
| Защита двигателя | PTC 130° C |
| Корпус | Высококачественная сталь |
| Диаметр корпуса | 61,9 мм |
| Охлаждение | Жидкостное охлаждение |
| Температура рабочей среды | + 10° C ... + 45° C |
| Избыточное давление воздуха внутри шпинделя | |
| Тип защиты (при избыточном давлении) | IP54 |
| Очистка конуса | |
| Смена инструмента | Пневматическая смена конуса |
| Крепление инструмента | HSK-E 25 |
| Контроль инструментального конуса | индукционный |
| 3 позиции | зажато, разжато, разгружено |
| Диапазон зажима до | 8 мм |
| Вращение по часовой стрелке и против часовой стрелки | |
| Разъем | Y-TEC 9-пол. (Фазы двигателя) 12-пол. (Датчики) |
| Вес | ~ 6,2 кг |
| Радиальное биение внутреннего конуса | < 1 мкм |
| Осевое биение | < 1 мкм |