



Z62-H360.02 S19W2/3

Pnömatik koni değişimi

Eşya numarası **10404082-02**

Yüksek hızlı frezeleme, taşlama, delme ve oyma işlemleri için SF mil

Yatak

| | |
|-----------------------------|----------------|
| Hibrit küresel yatak (adet) | 4 |
| Ömür boyu gres yağlamalı | bakım gerekmez |

Motor

| | |
|---|---|
| Motortechnologie | Üç fazlı asenkron tahrik (fırçasız ve sensörsüz) |
| Frekans | 1.000 HZ |
| Motor kutup sayısı (çiftler) | 1 |
| Nominal devir sayısı | 60.000 dev/dak |
| Hızlanma/frenleme değeri Saniye başına | 10 000 dev/dak (diğer değerler için danışın) |

Güç değerleri

Sıvı ile soğutulmuş

| | Pmax./5s | S6-%60 | S1-%100 | |
|-------------|----------|--------|---------|------|
| Nominal güç | 3,2 | 2,1 | 1,8 | [kW] |
| Tork | 0,65 | 0,345 | 0,323 | [Nm] |
| Gerilim | 185 | 188 | 188 | [V] |
| Akım | 16 | 10,5 | 9,1 | [A] |

Z62-H360.02 S19W2/3

Pnömatik koni değişimi

Eşya numarası **10404082-02**

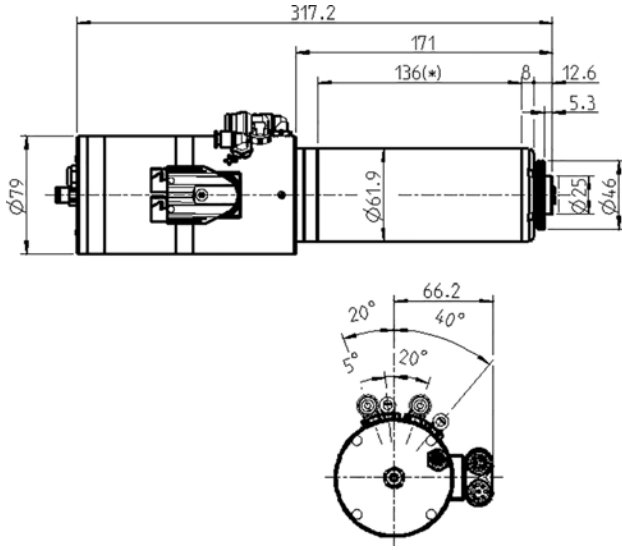

Ebatlar

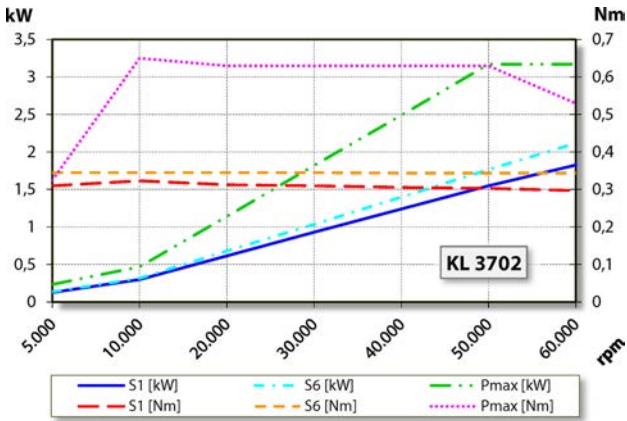

Güç diyagramı

Sıvı ile soğutulmuş

Güç belirleme işlemi, işleme ait motor test yerinde gerçekleştirilir.

Özellikler

| | |
|---|---|
| Devir sayısı sezicisi | Alan plakası (TTL) Sinyal sayısı = 6 |
| Motor koruması | PTC 130° C |
| Gövde | Paslanmaz çelik |
| Gövde çapı | 61,9 mm |
| Soğutma | Sıvı ile soğutulmuş |
| İşletim çevre sıcaklığı | + 10° C ... + 45° C |
| Blokaj havası | |
| Koruma sınıfı (blokaj havası devreye sokulmuş) | IP54 |
| Koni temizleme | |
| Takım değişimi | Pnömatik koni değişimi |
| Alet yuvası | HSK-E 25 |
| Takım konisi denetimi | endüktif |
| 3 Pozisyon | gerilmiş, gevşetilmiş, dışarı atılmış |
| Pens aralığı azami | 8 mm |
| Sağ ve Sol dönüşlü | |
| Fiş | Y-TEC 9 kutuplu (Motor fazları) 12 kutuplu (Sensör sistemi) |
| Ağırlık | ~ 6,2 kg |
| İç koni salgısı | < 1 µ |
| Eksenel kaçıklık | < 1 µ |