



S80-M440.04 S5

Ręczna zmiana narzędzia

Numer artykułu **10504071**

Wrzeczono wysokoobrotowe do frezowania z dużą szybkością skrawania, szlifowania, wiercenia, grawerowania

Łożysko

Hybrydowe łożysko kulkowe (sztuk)	3
Trwałość-smarowanie smarem stałym	bezobsługowy

Silnik

Technika silnikowa	3-fazowy napęd asynchroniczny (bezsztukowy i bezczujnikowy)
Częstotliwość	1.333 Hz
Liczba biegunów silnika (pary)	2
Znamionowa prędkość obrotowa	40.000 rpm
Wartość przyspieszenia/hamowania Na sekundę	10 000 rpm (inne wartości po uzgodnieniu)

Wartości mocy

Chłodzony cieczą

	Pmaks./5s	S6-60%	S1-100%	
Moc znamionowa	5,8	3	2,6	[kW]
Moment obrotowy	1,43	0,82	0,67	[Nm]
Napięcie	330	270	260	[V]
Prąd	19	11	10	[A]

S80-M440.04 S5

Ręczna zmiana narzędzia
Numer artykułu **10504071**

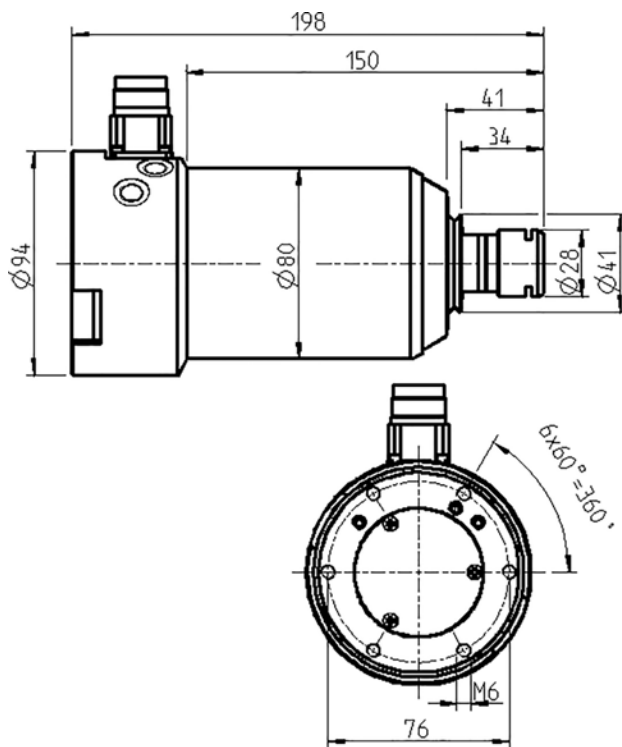

Wymiary

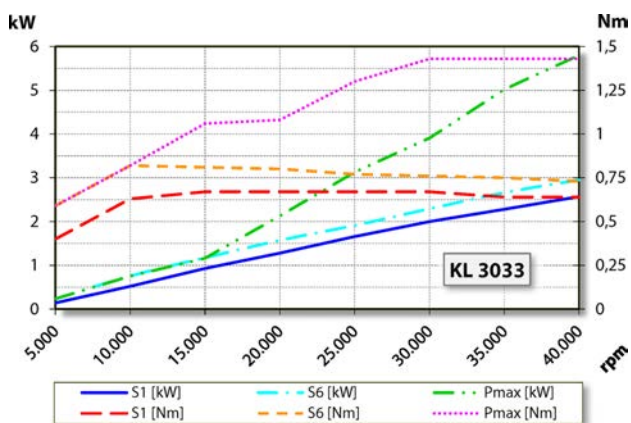

Wykres mocy

Chłodzony cieczą

Określenie mocy odbyło się na własnym stanowisku do badania silników.

Cechy

Czujnik prędkości obrotowej	Magnetorezystor (TTL) liczba sygnałów = 6
Zabezpieczenie silnika	PTC 160°C
Obudowa	Stal nierdzewna / aluminium
Średnica obudowy	80 mm
Chwył	Stożek adaptera
Chłodzenie	Chłodzony cieczą
Temperatura robocza otoczenia	Od +10°C do +45°C
Powietrze uszczelniające	
Stopień ochrony (powietrze uszczelniające włączone)	IP54
Zmiana narzędzia	Ręczna zmiana narzędzia
Typ szczęk zaciskowych	ER 20
Zakres mocowania do	13 mm (33/64")
Kierunek obrotów zgodnie z ru- chem wskazówek zegara	
Wtyk urządzenia	9-biegunowy (SpeedTEC)
Ciężar (bez stożka)	~ 5,5 kg
Ruch kołowy – stożek wewnętrzny	< 1 μ